



COMUNE DI VICENZA

AREA SERVIZI AL TERRITORIO

SERVIZIO MOBILITÀ E TRASPORTI-UFFICIO AUTORIZZAZIONI PUBBLICITARIE

Palazzo ex Coreco - Contra' San Marco, 26 - 36100 Vicenza - tel. 0444.221487 - autorizzazionipubblicitarie@comune.vicenza.it

DITTA RICHIEDENTE _____

INDIRIZZO INSTALLAZIONE _____

TENDA RIGIDA A FALDA DRITTA

H da terra (min 220cm) _____

L: _____

P: _____

COLORE: _____

TESSUTO: _____

posizionamento delle scritte:

- volano centrale*
- volani laterali*
- un solo volano laterale*

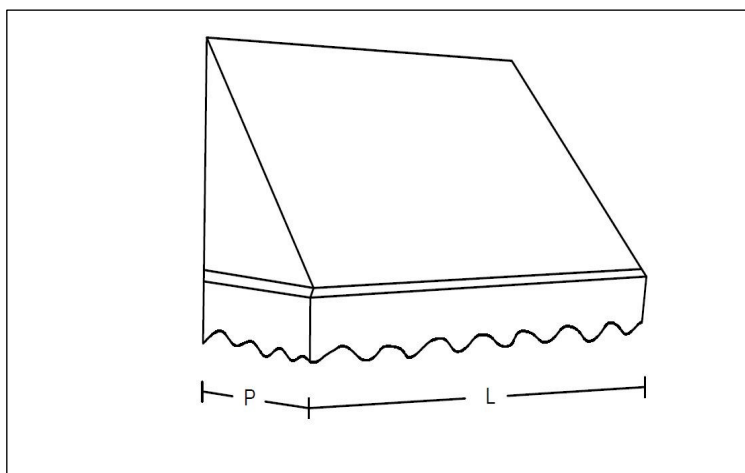

N.B. L'altezza (H) si misura dal piano di calpestio al bordo inferiore della tenda, sia esso costituito da frange o banda di tela

TENDA A CAPOTTINA

H da terra (min 220cm) _____

L: _____

P: _____

COLORE: _____

TESSUTO: _____

posizionamento delle scritte:

- volano centrale*
- volani laterali*
- un solo volano laterale*

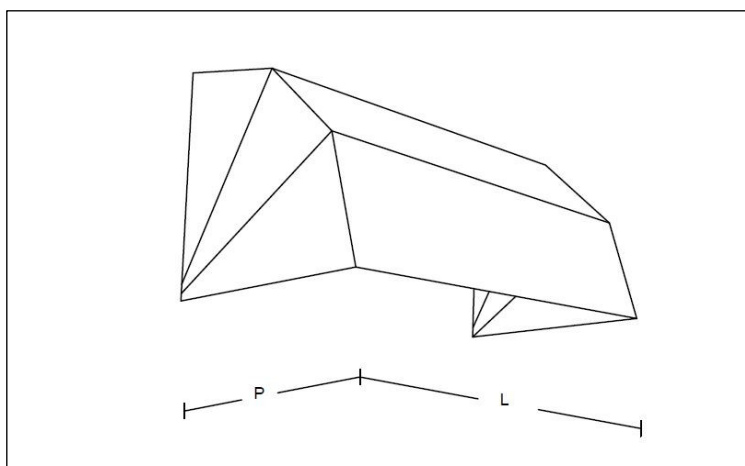

N.B. L'altezza (H) si misura dal piano di calpestio al bordo inferiore della tenda, sia esso costituito da frange o banda di tela



Città Patrimonio Mondiale Unesco

Città decorata di due Medaglie d'Oro per il Risorgimento e la Resistenza

Palazzo Trissino Baston - Corso A. Palladio, 98 - 36100 Vicenza - Tel.0444.221111 - Codice Fiscale e Partita IVA n. 00516890241



COMUNE DI VICENZA

AREA SERVIZI AL TERRITORIO

SERVIZIO MOBILITÀ E TRASPORTI-UFFICIO AUTORIZZAZIONI PUBBLICITARIE

Palazzo ex Coreco - Contra' San Marco, 26 - 36100 Vicenza - tel. 0444.221487 - autorizzazioniipubblicitarie@comune.vicenza.it

TENDA A FALDA DRITTA

H da terra (min 220cm) _____

H: _____

L: _____

P: _____

COLORE: _____

TESSUTO: _____

posizionamento delle scritte:

volano centrale

nessuna scritta

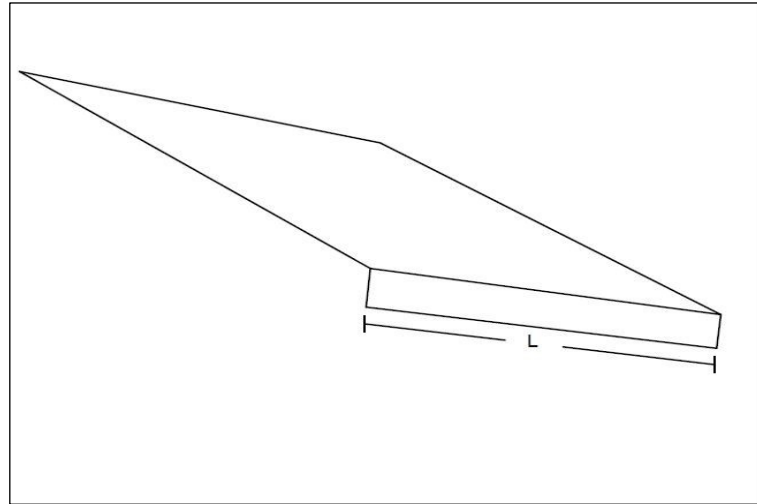

N.B. L'altezza (H) si misura dal piano di calpestio al bordo inferiore della tenda, sia esso costituito da frange o banda di tela

Unitamente a questa scheda completata, devono essere presentate:

- *planimetria che individua la localizzazione dell'impianto*
- *grafica/fotoinserimento*
- *modulistica prevista*

Data _____

Firma del richiedente _____



Città Patrimonio Mondiale Unesco

Città decorata di due Medaglie d'Oro per il Risorgimento e la Resistenza

Palazzo Trissino Baston - Corso A. Palladio, 98 - 36100 Vicenza - Tel.0444.221111 - Codice Fiscale e Partita IVA n. 00516890241